



# bema V-Schild V800

## Grundausstattung

- **V-Schild** mit Federklappensegmenten und Polyurethanbesatz **20 x 150 mm**
- **Hydraulische Schwenkeinrichtung** mit 2 stabilen Hydraulikzylindern und Hydraulik-Anschlussstecker SVK Gr. 3 (zusätzlicher doppelwirkender Steuerkreis erforderlich)
- **Schwerlastlaufräder Ø 200 x 50 mm** stufenlos höhenverstellbar mittels Kurbel
- **Kantenschutz elastisch**, zum Schutz vor Beschädigungen an Bordsteinkanten und Gebäudeangrenzungen
- **Abstellstützen**
- **Serienlackierung** orange RAL 2011
- **CE Kennzeichnung** mit Betriebsanleitung

## Sonderausstattung

### Anbau-Varianten

- **Anbau für Kommunalschlepper** Kuppeldreieck/Dreipunktbock Kat. 0/I/II
  - **Anbau für Kommunalfahrzeuge**
  - **Gabelstapleranbau** Palettengabelaufnahme mit Rollenniveausgleich
  - **Schnellwechselanbau** mit Rollenniveausgleich (Radlader und Kompaktlader bis 0,4 m<sup>3</sup> Schaufelinhalt + Euronorm)
  - **Schnellwechselanbau** mit Rollenniveausgleich (Radlader und Kompaktlader von 0,4 bis 0,8 m<sup>3</sup> Schaufelinhalt)
  - **Unimog-LKW-Anbau** mit hydr. Hubeinrichtung zum Anbau an vorhandene Winterdienstplatte inkl. Niveausgleich
  - **Profi-Überlastsicherung** über zwei doppelwirkende Druckbegrenzungsventile zum Schutz des Schildes bei Kollisionen
  - **Elektrisches 2-Wegeventil** (notwendig, wenn hydraulischer Steuerkreis fehlt)
  - **Super-Elastiklaufräder Ø 200 x 80 mm** Industrieausführung (Preis pro Paar)
  - **Fahnenhalter** inkl. Warnfahnen
  - **Beleuchtungseinrichtung** gemäß StVZO
  - **Sonderlackierung** nach RAL
  - **Hydraulik-Anschlusskupplungen** nach Wahl
  - **Komfort-Steuerung:** gleichzeitiges Schwenken der Seite von Y-Form in V-Form sowie gleichzeitiges Schwenken der Seiten von links nach rechts, inkl. Überlastsicherung
- ### Sonstiges Zubehör
- **Gummi-Korund-Schürfleiste**



## Technische Daten bema V-Schild V800

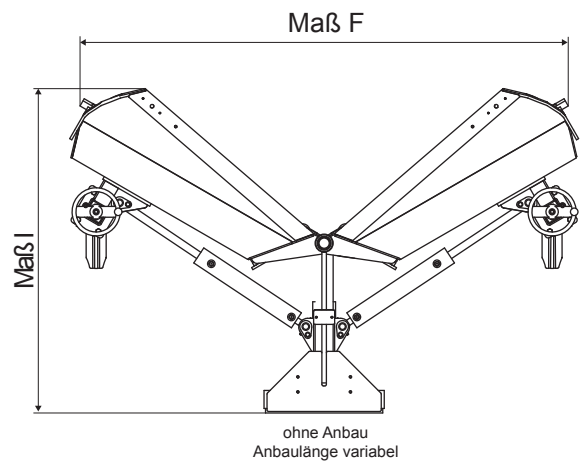
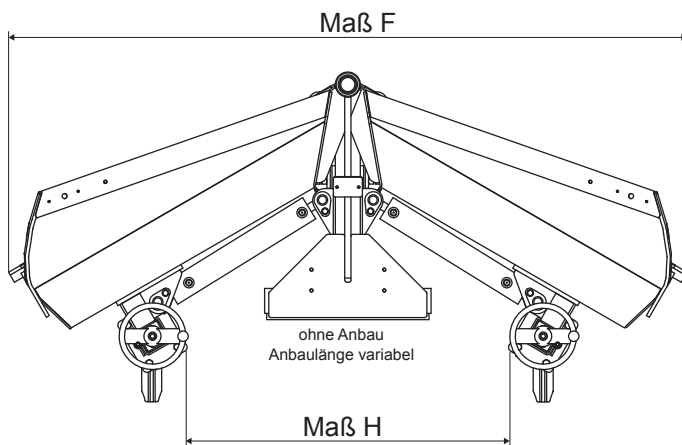
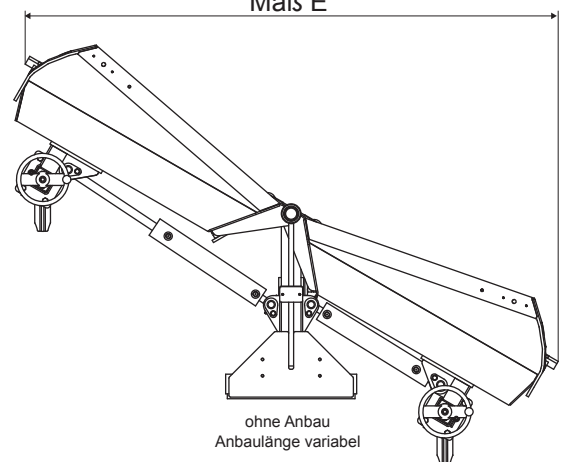
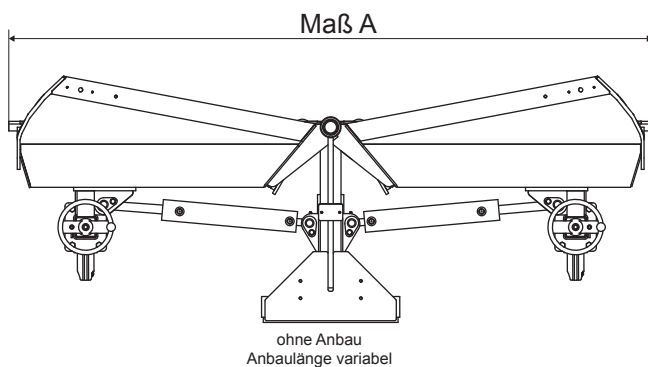
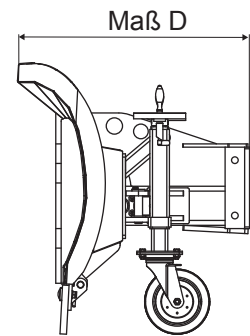
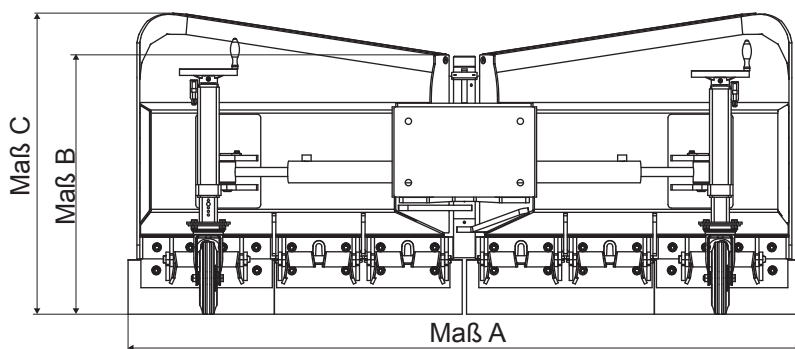

Maschinentyp		1600	1850	2100	2350	2600	3000
<b>Abmaße (in mm)</b>							
Maß A	Räumbreite (über alles) inkl. Polyurethanüberstand bei 0°	1630	1860	2120	2380	2640	3080
Maß B	Schildhöhe Mitte	715					
Maß C	Schildhöhe Seite	815	835	855	875	915	922
Maß D	Tiefe ohne Aufnahme	689	713	735	760	784	823
Maß E	Räumbreite bei 30° Schrägstellung	1426	1630	1855	2080	2280	2684
Maß F	Arbeitsbreite V-/Y-Stellung	1426	1630	1855	2080	2280	2684
Maß H	(Zwischenmaß)	585	760	975	1200	1400	1817
Maß I	Vorbau V-Pflug	995	1080	1160	1246	1330	1468
<b>Gewichte (in kg)</b>							
Schneeschild ohne Sonderausstattung		250	275	300	325	350	390